

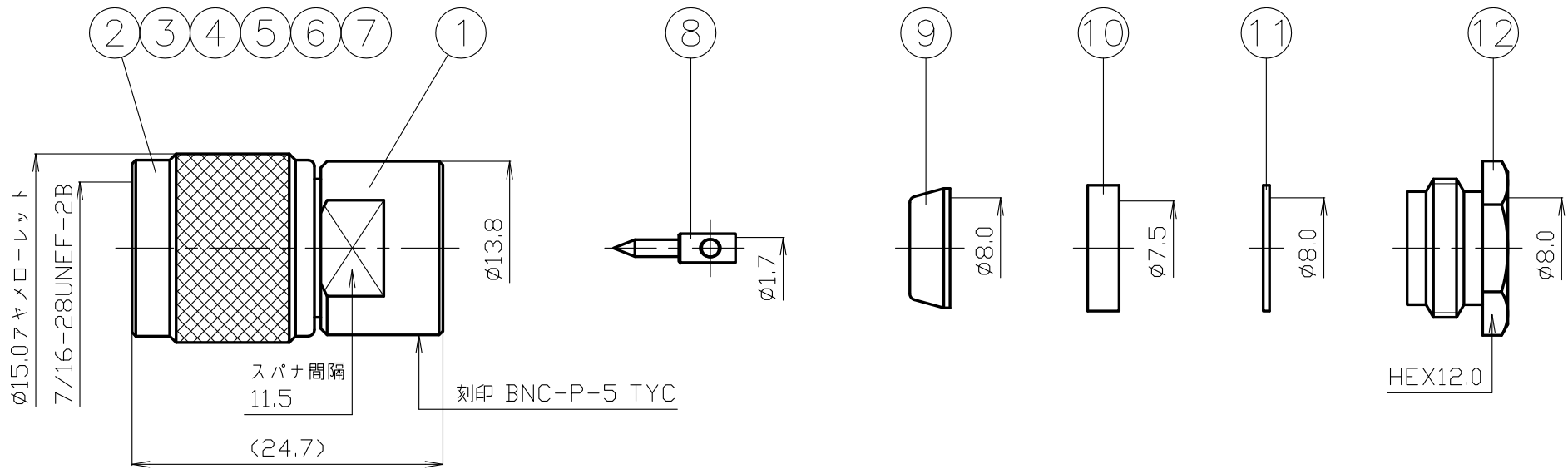

<http://www.to-conne.co.jp>

Reference Only

本書類の内容は、改良等のため予告なく変更・廃盤にする場合がありますのでご了承下さい。



12	締付ナット	黄銅	1	Ni	
11	ワッシャー	黄銅	1	Ni	
10	ガスケット	シリコンゴム	1	--	
9	クランプ	黄銅	1	Ni	
8	中心コンタクト	黄銅	1	Au	
7	防水ゴム	シリコンゴム	1	--	
6	スペーサー	ジラコン	1	--	
5	半円平ワッシャー	黄銅	2	Ni	
4	平ワッシャー	黄銅	1	Ni	
3	接続ナット	黄銅	1	Ni	
2	絶縁体	テフロン	1	--	
1	シェル	黄銅	1	Ni	
番号	部品名	材質	数量	処理	備考

尺度 2/1  
単位 mm  
日付 '92.01.10

製図	検図	承認	確認
投影法	◎	▲	
		Logo	株式会社 トーコネ TO-CONN CO., LTD.

**RoHS Compliant** Cd ≤75ppm  
REMARKS BRASS: Cd ≤75ppm  
PHOSPHOR BRONZE: Pb <4wt%

品名  
TNCP-5  
図番 H-0410205

# TNCP-5 取付仕様書

適合ケーブル

5D-2V, 5C-2V, 5C-FB, S-5C-FB, EM-5D-2E, EM-5C-2E, EM-5C-FB, EM-S-5C-FB

部品構成

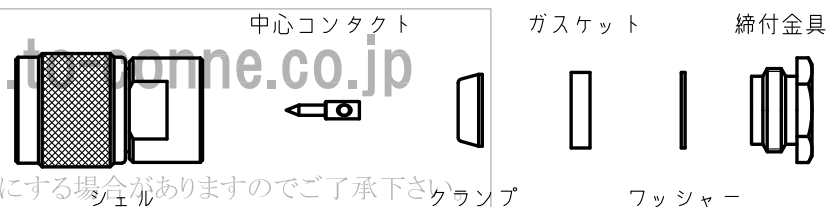

図番 H-0410205



作成	確認

Reference Only

本書類の内容は、改良等のため予告なく変更・廃盤にする場合がありますのでご了承下さい。

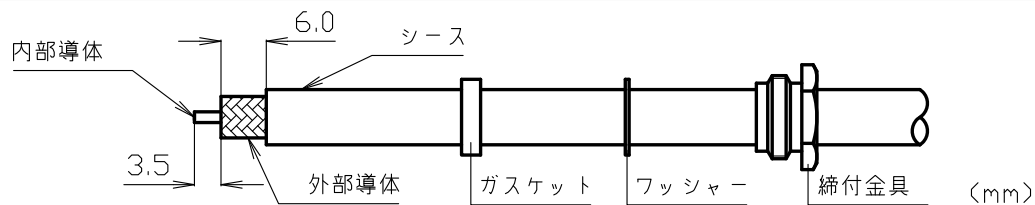

① 同軸ケーブルへ締付金具、ワッシャー、ガスケットの順に通し、シース、外部導体、絶縁体を図中の寸法で切りとる。

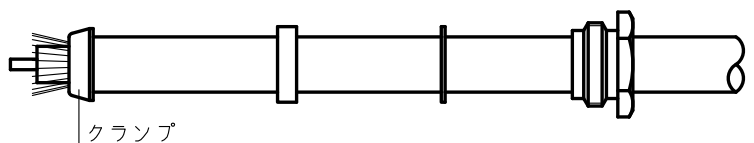

② クランプを装着し、外部導体をほぐす。

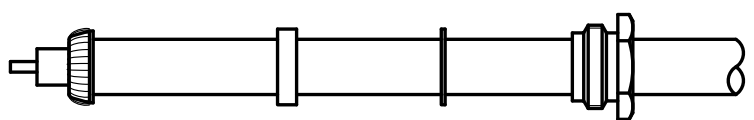

③ ほぐした外部導体を折り返して切りそろえる。

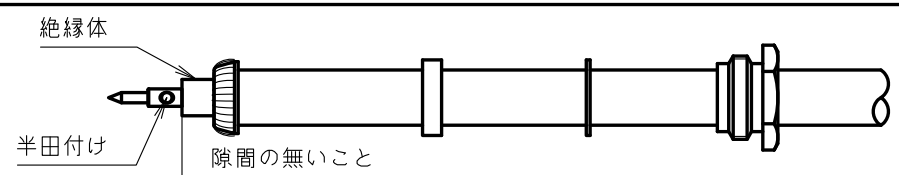

④ 内部導体に中心コンタクトを装着し、半田付けする。半田が盛り上がらないよう、絶縁体と中心コンタクトの間に隙間が無いよう注意しながら半田付けを行う。半田付け後、中心コンタクトを軽く引張り、抜けないことを確認する。

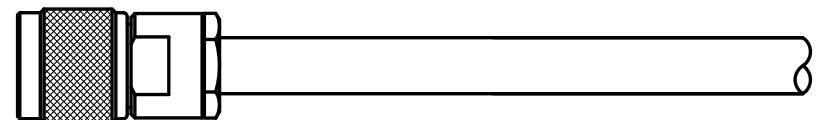

⑤ シェルを装着し、締付金具をスパナ等で締め付けて作業を完了する。

# 仕 様 書

品 名 TNCP-5

No. 0410167

図 番 H-0410205

株式会社トーコネ

定 格 1 参考規格 EIAJ RC-5235  
 2 定格電圧 AC 500V  
 3 定格周波数 4 GHz  
 4 公称インピーダンス 50Ω

確 認	検 印	作 成

項	目	条 件	規 格
1	構造及び形状寸法 材 質 仕上げ及び表示	添付図に示す (図番 H-0410205)	異常のないこと
2			
3			
4	絶縁抵抗	DC 500V	1000MΩ以上
5	耐電圧	AC 1500V 1分間	異常のないこと
6	接触抵抗	接触間の電圧降下は、約1KHzの交流又は直流で1mVを越えない方法にて	3mΩ以下
7	特 性		
8	互換性	規格に準ずるコネクタと結合したとき	異常なく結合すること
9	結合部接続強度	軸方向引張力 約245Nを加えたとき	接続スリーブに異常のないこと
10	繰り返し動作	5000回の抜き差し後	接触抵抗は10mΩ以下
11	特 性		

20151030

No.	変更履歴	日 付
1		
2		
3		